

TRAFFIC



WIŚNIEWSKI

BRAMY | OKNA | DRZWI | OGRODZENIA

BRAMA SKŁADANA PRZEMYSŁOWA TRAFFIC

Zastosowanie: Brama **Traffic** świetnie sprawdzą się w miejscach gdzie prędkość otwierania i ilość cykli dziennych otwierania i zamykania ma decydujące znaczenie. Brama łączy zalety bramy dwuskrzydłowej i szlabanu umożliwiając bieżącą kontrolę dostępu lub sterowanie ruchem.



SAMONOŚNA

Brama zawieszona na słupach za pomocą specjalnych zawiasów i zespołów cięgien. Brama nie wymaga instalowania dodatkowej szyny w podłożu bądź nadprożu.



SOLIDNA KONSTRUKCJA

Zastosowane materiały i rozwiązania umożliwiające intensywną pracę bramy.



SUPER SZYBKA I NIEZA- WODNA W DZIAŁANIU

Wyposażona w niezawodną automatykę.



BEZPIECZNA

Brama dostępna zarówno w trybie Totmann jak i Automatik w zależności od docelowego sposobu operowania.



Opis produktu

Ogólny opis produktu

Szybka i niezawodna brama składana Traffic. Szybkość pracy na poziomie nominalnym 0,6m/s. Brama przeznaczona do pracy intensywnej na poziomie 250 cykli na dobę. Brama bezpieczna. Wyposażona w systemy zabezpieczające: fotokomórki i krawędziowe listwy bezpieczeństwa. Certyfikat CE potwierdzający zgodność produktu z wytycznymi normy PN EN 13241-1. Brama dostępna w wersji jedno lub dwuskrzydłowej. Zabezpieczona antykorozyjnie poprzez cynkowanie ogniwe lub cynkowanie ogniwe i powłoczenie poliesterowe (system Duplex).

Obszar zastosowania

Zastosowanie: Brama Traffic świetnie sprawdzą się w miejscach gdzie prędkość otwierania i ilość cykli dziennych otwierania i zamykania ma decydujące znaczenie. Brama łączy zalety bramy dwuskrzydłowej i szlabanu umożliwiając bieżącą kontrolę dostępu lub sterowanie ruchem.

Dane techniczne

Skrzydło bramy

Brama Traffic świetnie sprawdzą się w miejscach gdzie prędkość otwierania i ilość cykli dziennych otwierania i zamykania ma decydujące znaczenie. Brama łączy zalety bramy dwuskrzydłowej i szlabanu umożliwiając bieżącą kontrolę dostępu lub sterowanie ruchem.



Brama dwuskrzydłowa Traffic
z wypełnieniem palisadowym 25x25 mm

Wypełnienie bramy

Brama dostępna w kilku różnych wypełnieniach: wypełnienie profilem 25x25mm, 30x18mm, 25x25 Caro, wypełnienie profilem fi 25mm, lub panelem kratowym Vega 2D Super.



Brama jednoskrzydłowa prawa Traffic
z wypełnieniem panelem kratowym Vega 2D Super



Brama jednoskrzydłowa prawa Traffic
z wypełnieniem palisadowym 25x25 mm



Słup bramy

W komplecie z każdą bramą słupy nośne z kształtownika. Słupy bram wyposażone w stopy montażowe wzmocnione żeberkami. W słupach otwory rewizyjne.

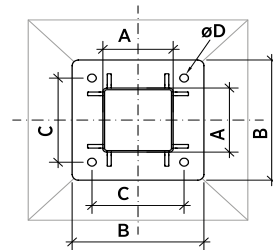

WYMIARY SŁUPA BRAMY

	A	B	C	D
Słup z profilu 160x160 mm	340	240	ø20	

Rys. 1 Przekrój słupa bramy.

Kolory standardowe

System DUPLEX

Bramy dostępne w wersji ocynkowanej ogniowo lub ocynkowanej i powleczonej farbą poliestrową.

W standardzie bramy dostępne w kolorach: Ral 5010, Ral 6005, Ral 7016, Ral 7030, Ral 9016 i Ral 9005 MAT.

RAL 5010 Niebieski	RAL 6005 Zielony	RAL 7016 Grafitowy
RAL 7030 Szary	RAL 9016 Biały	RAL 9005/MAT Czarny

Uwaga: Kolory oraz stopnie polysku zaprezentowane w materiale powinny być traktowane wyłącznie poglądowo.

FARBA POLIESTROWA
(MALOWANIE PROSZKOWE)

PASYWACJA
BEZCHROMOWA

FOSFOROWANIE
ŻELAZOWE

WARSTWA CYNKU
(CYNKOWANIE OGNIOWE)

ELEMENT
STALOWY

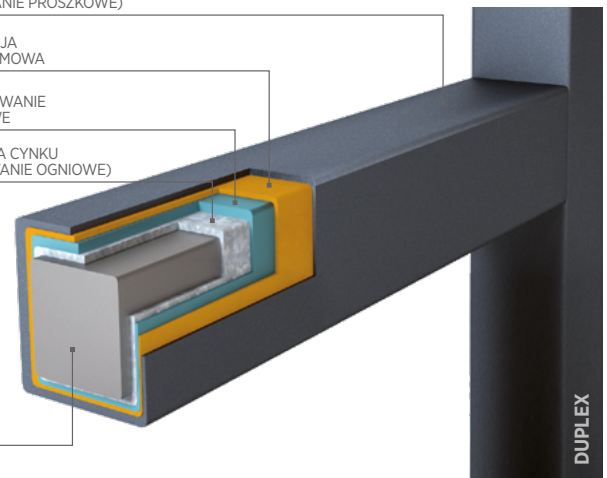

Automatyka

W bramach szybkobieźnych Traffic zastosowana jest automatyka Came Ferni F1024. Prędkość działania do 0,6m/s. Przeznaczenie – praca intensywna, do 250 cykli na dobę.

Automaty montowane są u góry na słupach nośnych. Moment obrotowy przenoszony jest na skrzydła poprzez układ łamanego ramienia i zespół cięgien.

Sterowanie zarządzające napędami to Came ZLJ24 zamknięte w szafie o odporności na czynniki zewnętrzne w klasie IP 67.

Napęd przeznaczony do pracy w temperaturach od -20 do +55°C



Came Ferni F1024



Model napędu	Typ pracy	Zasilanie główne	Zasilanie silnika	Pobór mocy	Klasa oszczędności	Czas otwarcia
Came FERNI F1024	praca intensywna	1x230 [V]	24 [V]	0,18 kW	IP 54	regulowany



Wymiary zamówieniowe i konstrukcyjne oraz wymiary zabudowy

BRAMA JEDNOSKRZYDŁOWA



Szerokość zamówieniowa bramy (Sj) (światło wjazdu)	Wysokość bramy (H)	Szerokość między słupami	Wysokość skrzydła od posadzki	Wymiary słupa	Wysokość słupa	Wymagana przestrzeń (bez szafy)	Wymagana przestrzeń (z szafą)
1500-3000 mm	2000	Sj + 230	Ho + 100	160x160	2150	Sj + 950	Sj + 1100
	2100	Sj + 230	Ho + 100	160x160	2250	Sj + 950	Sj + 1100
	2200	Sj + 230	Ho + 100	160x160	2350	Sj + 950	Sj + 1100
	2300	Sj + 230	Ho + 100	160x160	2450	Sj + 950	Sj + 1100
	2400	Sj + 230	Ho + 100	160x160	2550	Sj + 950	Sj + 1100
	2500	Sj + 230	Ho + 100	160x160	2650	Sj + 950	Sj + 1100

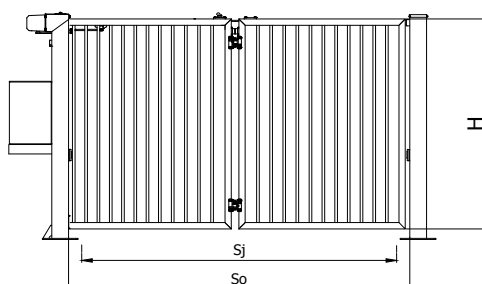

Sj - szerokość światła wjazdu (wymiar zamówieniowy),
So - szerokość między słupami,
H - wysokość skrzydła bramy.

Brama jednoskrzydłowa prawa Traffic



BRAMA DWUSKRZYDŁOWA



Szerokość zamówieniowa bramy (Sj) (światło wjazdu)	Wysokość bramy (H)	Szerokość między słupami	Wysokość skrzydła od posadzki	Wymiary słupa	Wysokość słupa	Wymagana przestrzeń (bez szafy)	Wymagana przestrzeń (z szafą)
3000-6000 mm (min. co 50 mm)	2000	Sj + 250	Ho + 100	160x160	2150	Sj + 1050	Sj + 1250
	2100	Sj + 250	Ho + 100	160x160	2250	Sj + 1050	Sj + 1250
	2200	Sj + 250	Ho + 100	160x160	2350	Sj + 1050	Sj + 1250
	2300	Sj + 250	Ho + 100	160x160	2450	Sj + 1050	Sj + 1250
	2400	Sj + 250	Ho + 100	160x160	2550	Sj + 1050	Sj + 1250
	2500	Sj + 250	Ho + 100	160x160	2650	Sj + 1050	Sj + 1250

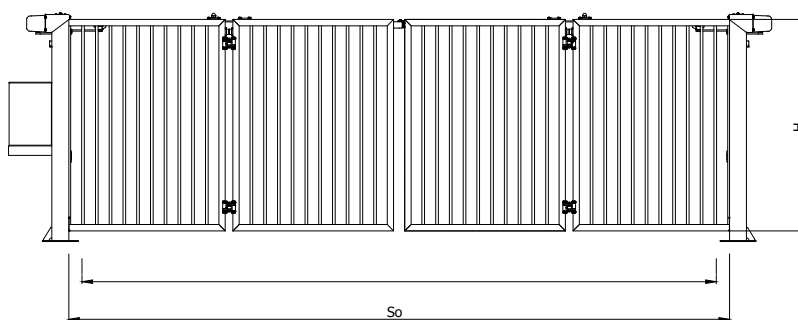

Sj - szerokość światła wjazdu
(wymiar zamówieniowy),
So - szerokość między słupami,
H - wysokość skrzydła bramy,

Brama dwuskrzydłowa Traffic



Wposażenie

Wygoda i bezpieczeństwo

Brama wraz ze słupami, kompletnym napędem Came wraz ze sterowaniem, Dostępna w trybie Totmann (wyłącznik kluczykowy zintegrowany z wyłącznikiem awaryjnego zatrzymania, lampa ostrzegawcza, sterowanie, dwa siłowniki) lub Automatik (wyłącznik kluczykowy zintegrowany z wyłącznikiem awaryjnego zatrzymania, lampa ostrzegawcza, zestaw fotokomórek, dwie krawędziowe listwy bezpieczeństwa na czole skrzydeł, dwa nadajniki dwu-kanałowe, radio, sterowanie oraz dwa siłowniki)

Gwarancja

Na produkt udzielana jest 5 letnia gwarancja antykorozyjna.

CERTYFIKAT

Bramy Traffic posiadają znak CE zgodny z dyrektywą 89/106/EEC; 98/37/EC; 73/23/EEC; 89/336/EEC o wyrobach budowlanych i spełniają wymagania normy EN 13241-1

Opcje dodatkowe

Sygnalizator świetlny, Detektor pętli indukcyjnej, dodatkowe fotokomórki, system sterowania GSM, zamek szyfrowy zewnętrzny, czytnik kart magnetycznych (karty lub breloki zbliżeniowe), dodatkowe nadajniki.

Stwórz kompleksowy system ogrodzeń przemysłowych



Ogrodzenia WIŚNIEWSKI to rozwiązanie systemowe, gwarantujące kompleksowe zabezpieczenie terenu. W ofercie skierowanej do budownictwa indywidualnego oraz do przemysłu znajdują się zarówno nowoczesne ogrodzenia stalowe, profilowe jak również panelowe. Charakteryzuje je solidność, jakość oraz wytrzymałość nie pozbawiona elegancji i stylu. Kompleksowa oferta WIŚNIEWSKI to duże ułatwienie w zamknięciu danego obiektu i wyraz dbałości o jego bezpieczeństwo i wygląd. **Skorzystaj z pełnej oferty i stwórz swoje własne ogrodzenie.**

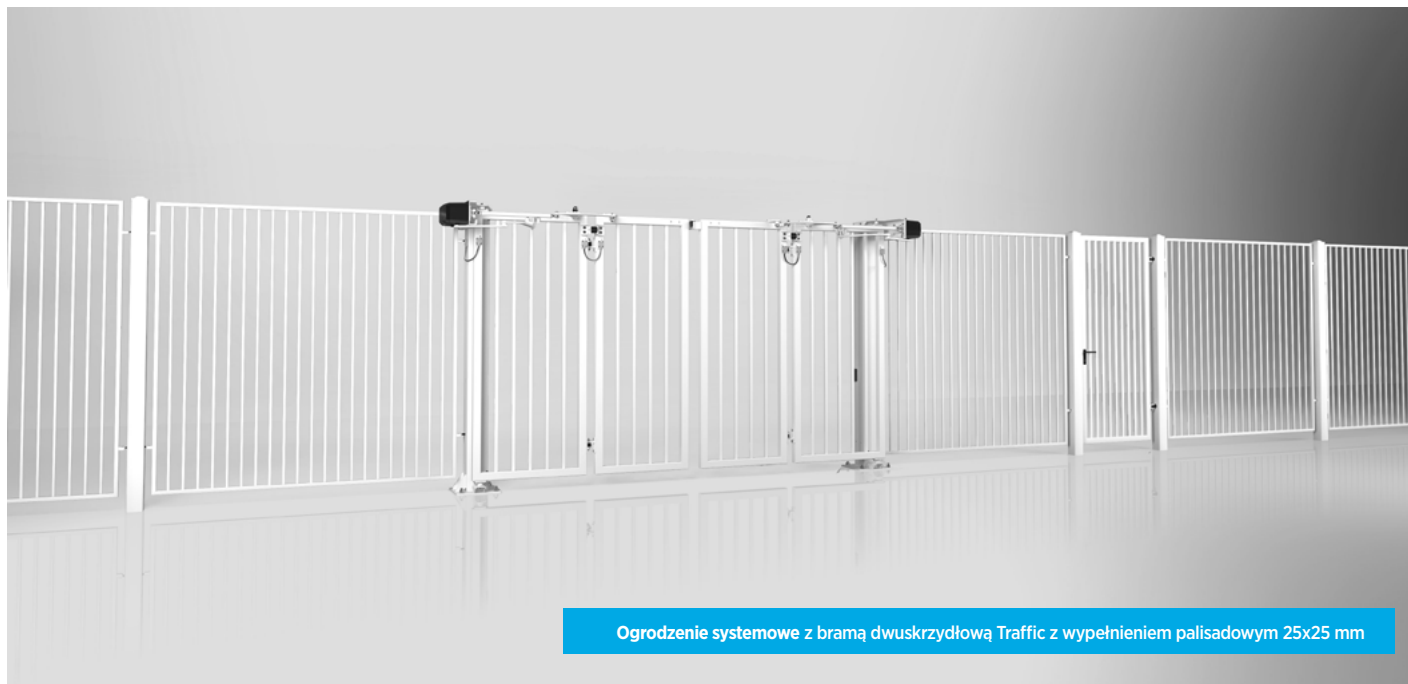

Ogrodzenie systemowe z bramą dwuskrzydłową Traffic z wypełnieniem palisadowym 25x25 mm



Ogrodzenie systemowe z bramą dwuskrzydłową Traffic z wypełnieniem panelem kratowym Vega 2D Super

