

VEGA B

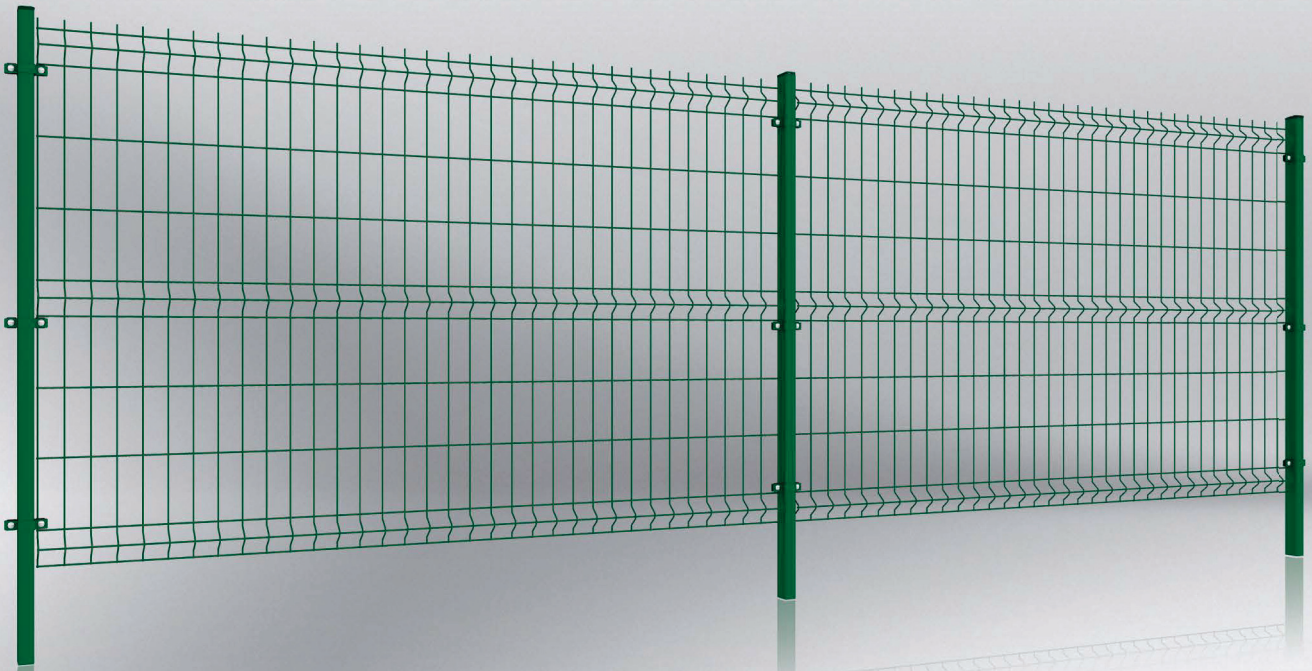

VERFÜGBARKEIT AUF
LAGER



WIŚNIEWSKI

TÖRE | TÜREN | ZAUNSYSTEME

GITTERMATTEN VEGA B

Einsatzbereiche: Die Gittermatten VEGA B sind eine Universallösung, die sowohl in industriellen als auch privaten Bereichen Anwendung findet. Diese Gittermatten werden um private Häuser, Parke, Gärten, öffentliche Gebäude, Spielplätze, Fabriken und andere Lager bzw. Deponien installiert.



BEWÄHRTE TECHNOLOGIE

Die Gittermatte VEGA B wird aus unbehandeltem Draht geschweißt, anschließend feuer- oder galvanisch verzinkt und pulverbeschichtet. Vorteile von den in dieser Technologie gefertigten Matten sind vor allem robuste Schweißungen und Verhinderung von potentiellen Rostnestern.



ROST- BESTÄNDIGKEIT

Unsere Gittermatten unterziehen wir strengen Prüfungen in einem internen Labor, das diese Produkte auf Rostbeständigkeit testet. Als Endergebnis dieser Bemühungen entstehen Produkte mit besonders hohen Qualitätsparametern.



UNIVERSELLE MONTAGE

Die Gittermatten VEGA B können auf 6 Pfostenvarianten und mithilfe von 8 unterschiedlichen Montageelementen aus dem Angebot der Firma WIŚNIEWSKI montiert werden.



SYSTEMAUFBAU

Die Gittermatte VEGA B ist ein Bestandteil des Zaunes. Diese Matte kann in Kombination mit dem Schiebetor PI 95, PI 130, PI 200, dem opfflügeltor oder der Pforte in den Systemen BASTION und MODEST eingebaut werden.



Produktbeschreibung

Allgemeine Produktbeschreibung

Die Produkte VEGA B sind 3D-Gittermatten. Charakteristisch für diese Produktgruppe sind sog. Sicken. Diese Profilierungen sorgen für eine bessere Aussteifung der Matten. Ihre Anzahl richtet sich nach der Mattenhöhe.

Einsatzbereich

Die Gittermatten VEGA B sind eine Universallösung, die sowohl in industriellen als auch privaten Bereichen Anwendung findet. Diese Gittermatten werden um private Häuser, Parke, Gärten, öffentliche Gebäude, Spielplätze, Fabriken und andere Lager bzw. Deponien installiert.

Technische Daten

Gittermatten

Die Gittermatten VEGA B werden aus Einzelstäben aus Stahl punktgeschweißt. Die Gittermatten VEGA B enden einseitig mit verlängerten Stäben mit einer Länge von 30 [mm] im unteren oder oberen Zaunbereich.

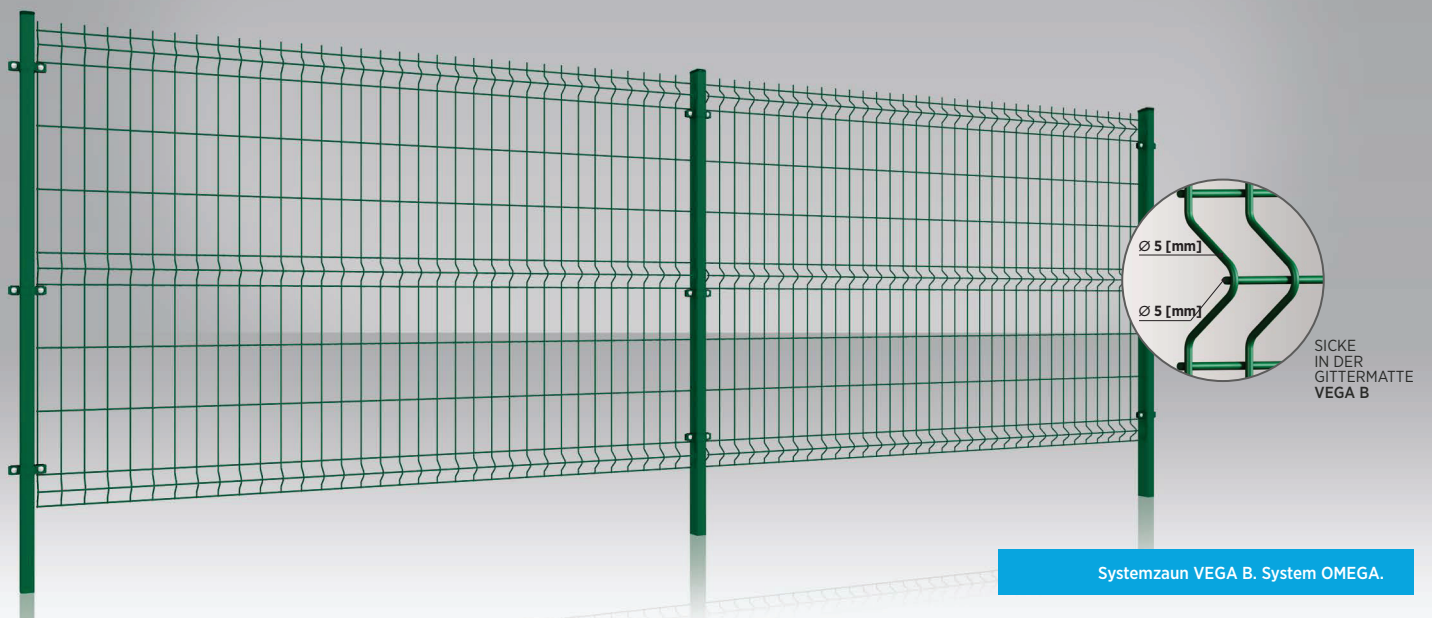

Aufstellung der Höhen der Gittermatten VEGA B

Drahtdurchmesser für galvanisch verzinkte Matten	4,8 [mm]
Drahtdurchmesser für Matten im DUPLEX System	5,0 [mm]
Weite gerader Maschen	50x200 [mm]
Weite kleiner Maschen	50x50 [mm]
Mattenbreite	2500 [mm] (51 Stäbe)

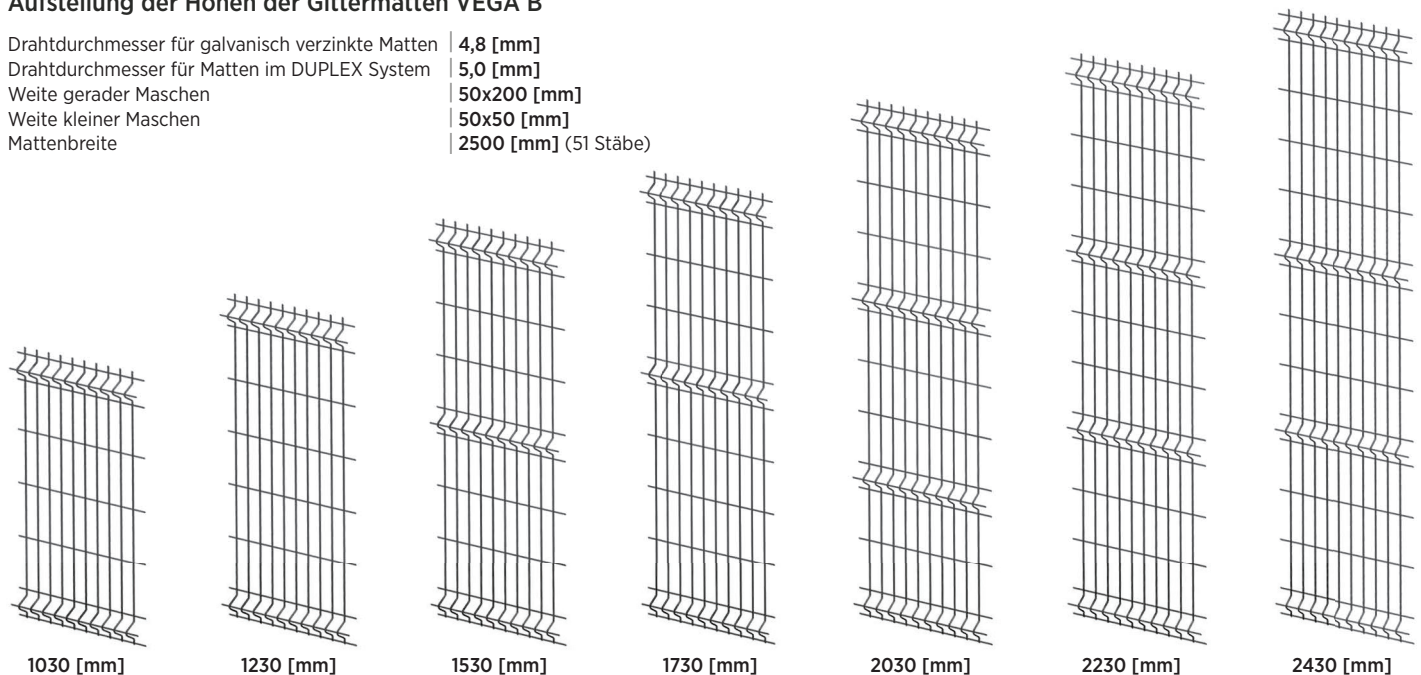



Pfosten - Montagesysteme

Die Gittermatten VEGA B können auf 6 Pfostenvarianten und mithilfe von 8 unterschiedlichen Montageelementen aus dem Angebot der Firma WIŚNIOWSKI montiert werden. Die Montage kann auf ebenem oder geneigtem Untergrund, direkt über dem Boden oder mithilfe eines Betonbretts ausgeführt werden. Der Pfosten wird dabei direkt im Erdreich bzw. auf einer Untermauerung aus Beton mithilfe von Montagefüßen gesetzt.

System BETA



Pfosten aus Profil 60x40x1,5 [mm], Pfosten h=3200 [mm] 60x40x2 [mm].
Der Pfosten hat Kunststoff-Schutzkappen und Montageöffnungen.

- **Farbvarianten:** die Pfosten sind in verzinkter Ausführung bzw. mit Verzinkung + Polyesterbeschichtung erhältlich.
- **Zubehör:** Die Montage erfolgt mittels rostfreier M8x80 [mm] Hakenschrauben und rostfreier M8 Abreißmutter. Verbindung der Matten über Verbinder mithilfe der Zange aus dem Produktangebot von WIŚNIOWSKI.

System BETA Safe

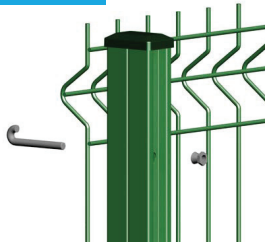

Profiliertes Pfosten aus verzinktem Blech. Diese Lösung wurde durch die Firma WIŚNIOWSKI selbst entwickelt. Die Form des Pfostens soll für die Sicherheit der Benutzer sorgen (Mutter versteckt in der profilierten Vertiefung). Der Pfosten hat Kunststoff-Schutzkappen und Montageöffnungen.

- **Farbvarianten:** die Pfosten sind in verzinkter Ausführung bzw. mit Verzinkung + Polyesterbeschichtung erhältlich.
- **Zubehör:** Die Montage erfolgt mittels einer rostfreien M8x70 [mm] Hakenschraube und rostfreier M8 Abreißmutter. Verbindung der Matten über Verbinder mithilfe der Zange aus dem Produktangebot von WIŚNIOWSKI.

System BETA 48



Rundrohr. Pfostenquerschnitt 48,3 [mm]. Der Pfosten hat eine Kunststoff-Schutzkappe und Montageöffnungen.

- **Farbvarianten:** die Pfosten sind in verzinkter Ausführung bzw. mit Verzinkung + Polyesterbeschichtung erhältlich.
- **Zubehör:** Die Montage erfolgt mittels rostfreier M8x70 [mm] Hakenschraube und rostfreier M8 Abreißmutter. Verbindung der Matten über Verbinder mithilfe der Zange aus dem Produktangebot von WIŚNIOWSKI.

System GAMMA

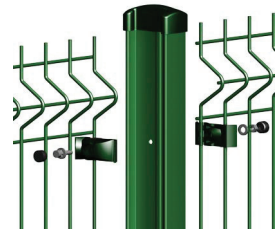

Profiliertes Pfosten aus verzinktem Blech mit Polyesteranstrich. Diese Lösung wurde durch die Firma WIŚNIOWSKI selbst entwickelt. Der Pfosten hat Kunststoff-Schutzkappen und Montageöffnungen.

- **Farbvarianten:** die Pfosten sind in verzinkter Ausführung bzw. mit Verzinkung + Polyesterbeschichtung erhältlich. Erhältliche Farben im Angebot: Grün RAL 6005, Anthrazitgrau (ähnlich wie RAL 7016), Schwarz (ähnlich wie RAL 9005).
- **Zubehör:** Montage der Matten mithilfe von Zubehörelementen, zu denen Kunststoff-Montageclips für VEGA B (Drahtdurchmesser 5 [mm]), M6 Innensechskantschrauben, Unterlegscheiben, M6 Muttern, Kunststoff-Schutzkappen gehören.

System OMEGA



Pfosten aus Profil 60x40x1,5 [mm], Pfosten h=3200 [mm] 60x40x2 [mm].
Der Pfosten hat Kunststoff-Schutzkappen.

- **Farbvarianten:** die Pfosten sind in verzinkter Ausführung bzw. mit Verzinkung + Polyesterbeschichtung erhältlich.
- **Zubehör:** Montage der Matten an Pfosten mithilfe rechteckiger Stahlschellen. Die Schellen sind in verzinkter Ausführung bzw. mit Verzinkung + Polyesterbeschichtung erhältlich. Zum Zubehör gehören: eine Metallschelle; Kunststoffhalter für VEGA B Matten (Drahtdurchmesser bis 5 [mm]), rostfreie Schrauben M8x25 [mm], rostfreie Unterlegscheiben, rostfreie M8 Abreißmutter. Die Montageschellen sind in den Ausführungen für Mittel-, Eck- und Endpfosten erhältlich.

System OMEGA D1



Pfosten aus Profil 60x40x1,5 [mm], Pfosten h=3200 [mm] 60x40x2 [mm].
Der Pfosten hat Kunststoff-Schutzkappen.

- **Farbvarianten:** die Pfosten sind in verzinkter Ausführung bzw. mit Verzinkung + Polyesterbeschichtung erhältlich.
- **Zubehör:** Montage der Matten an Pfosten mithilfe von Omega D1 Schellen. Die Halter bestehen aus hochwertigem Polyamid PA 6 und die Schellen - aus nichtrostendem Stahl Inox M6. Im Lieferumfang sind zwei Muttern und zwei Kunststoffkappen enthalten. Zu den Vorteilen der Schellen gehören ihre universale Farbe und die Möglichkeit ihres Einsatzes an Mittel-, Eck- und Endpfosten.

System OMEGA D2



Pfosten aus Profil 60x40x1,5 [mm], Pfosten h=3200 [mm] 60x40x2 [mm].
Der Pfosten hat Kunststoff-Schutzkappen.

- **Farbvarianten:** die Pfosten sind in verzinkter Ausführung bzw. mit Verzinkung + Polyesterbeschichtung erhältlich.
- **Zubehör:** Montage der Matten an Pfosten mithilfe von OMEGA D2 Schellen. Die Schellen bestehen aus hochwertigem Polyamid PA 6 und das Verschlusselement - aus nichtrostendem Stahl Inox M6. Im Lieferumfang sind zwei Muttern und zwei Kunststoffkappen enthalten. Zu den Vorteilen der Schellen gehören ihre universale Farbe und die Möglichkeit ihres Einsatzes an Mittel-, Eck- und Endpfosten.

System OMEGA 48

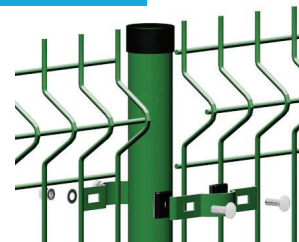

Rundrohr. Pfostenquerschnitt 48,3 [mm]. Der Pfosten hat Kunststoff-Schutzkappen.

- **Farbvarianten:** die Pfosten sind in verzinkter Ausführung bzw. mit Verzinkung + Polyesterbeschichtung erhältlich.
- **Zubehör:** Montage der Matten an Pfosten mithilfe runder Schellen. Zum Zubehör gehören: eine Metallschelle; Kunststoffhalter für Drahtdurchmesser von 5 [mm], rostfreie Schraube M8x25 [mm], rostfreie Unterlegscheiben, rostfreie Abreißmutter M8. Die Montageschellen sind in den Ausführungen für Mittel-, Eck- und Endpfosten erhältlich.



Montagefüße

Rechteckig

Rund



Einbauvarianten für die Gittermatte VEGA B

GITTERMATTE VEGA B																	
Zaunhöhe [mm]	Gittermat-ten BxH [mm]	Anzahl der Sicken in der Matte	Pfosten BETA			Pfosten BETA Safe			Pfosten BETA 48			Pfosten GAMMA		Pfosten OMEGA, OMEGA D1 OMEGA D2		Pfosten OMEGA 48	
			Haken-schrau-ben 80 [mm]	Verbin-der	Pfosten-länge	Haken-schrau-ben 70 [mm]	Verbin-der	Pfosten-länge	Haken-schrau-ben 70 [mm]	Verbin-der	Pfosten-länge	Anzahl der Zube-hö-rele-men-te	Pfosten-länge	Anzahl der Schel-len	Pfosten-länge	Anzahl der Schel-len	Pfosten-länge
1100	2500x1030	2	3	4	1500	—	—	—	3	4	1500	—	—	2	1500	2	1500
1300	2500x1230	2	3	5	1700 2000*	3	5	1700 2000*	3	5	1700	3	1700 2000*	2	1700	2	1700
1600	2500x1530	3	4	5	2000 2400*	4	5	2000 2400*	4	5	2000	3	2000 2400*	3	2000	3	2000
1800	2500x1730	3	4	6	2400 2600*	4	6	2400 2600*	4	6	2400	3	2400 2600*	3	2400	3	2400
2100	2500x2030	4	5	6	2600 2800*	5	6	2600	5	6	2600	3	2600	4	2600	4	2600
2300	2500x2230	4	5	7	2800	—	—	—	5	7	2800	—	—	4	2800	4	2800
2500	2500x2430	4	6	8	3200	—	—	—	6	8	3200	—	—	4	3200	4	3200

*) - Empfohlene Pfostenhöhe bei Montage am Boden mit Betonbrett.

— Nicht vorhanden.

Fertigungs- und Beschichtungstechnologie der Gittermatten

Die Gittermatten werden aus unbehandeltem Draht verschweißt. Die Herstellung der Matten erfolgt nach PN-EN 10223-7:2013-05. Eine Gittermatte kann durch Feuerverzinkung (nach EN ISO 1461:2000) bzw. galvanische Verzinkung (nach PN EN ISO 2081:2011) und Polyesterbeschichtung (nach EN 10244-2:2010) abgesichert werden. Die Kombination der Eigenschaften einer Zinkschicht und einer Lackschicht im DUPLEX-System ermöglicht, die Lebensdauer von WIŚNIEWSKI Zäunen erheblich zu verlängern. Auf die beschichteten Matten werden 10 Jahre Garantie erteilt.

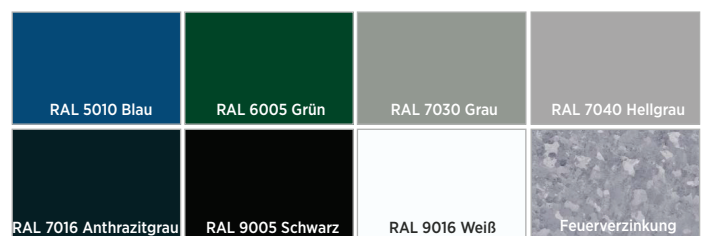

Hinweis: Die in diesem Prospekt dargestellten Farben und Glanzstufen dienen ausschließlich der Anschaulichkeit.

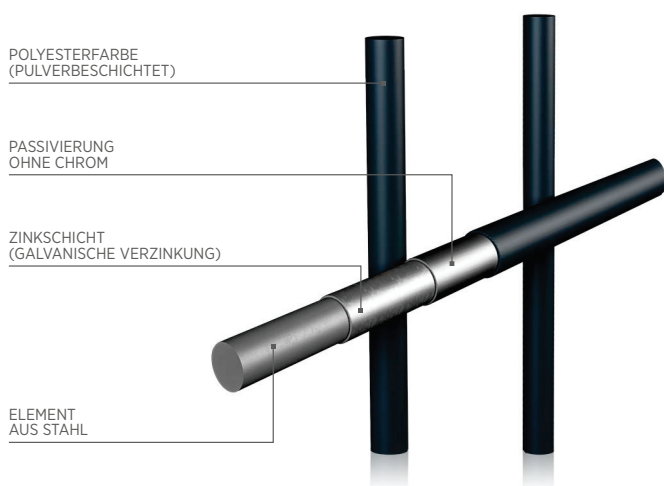

Gittermatte mit Absicherung durch: galvanische Verzinkung und Polyesterbeschichtung

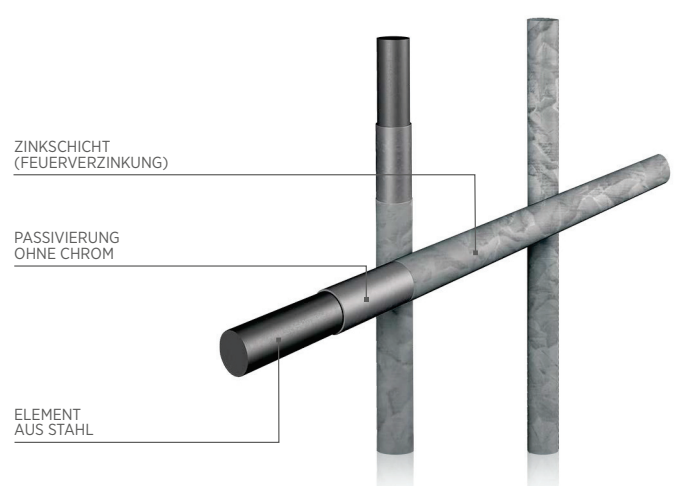

Gittermatte mit Absicherung durch: Feuerverzinkung



Galerie



GITTERMATTEN VEGA B
 • Montage am Pfosten BETA
 • Rostschutz: Verzinkung
 • Farbe: RAL 7016 Anthrazitgrau



GITTERMATTEN VEGA B
 • Montage am Pfosten BETA Safe
 • Rostschutz: Verzinkung
 • Farbe: RAL 6005 Grün



GITTERMATTEN VEGA B
 • Montage am Pfosten GAMMA
 • Rostschutz: Verzinkung
 • Farbe: RAL 9005 Schwarz

Bauen Sie ein komplexes industrielles Zaunsystem



Die Zäune von WIŚNIEWSKI sind Systemlösungen, die Ihr Gelände komplex absichern werden. In unserem Angebot für individuelle Häuser und für industrielle Bauten finden Sie moderne Stahlzäune aus Profilen und Matten. Diese zeichnen sich durch Festigkeit, Beständigkeit sowie elegantes und stilvolles Design aus. Das Komplettangebot von WIŚNIEWSKI erleichtert den Verschluss des Bauwerks, sorgt für seine Sicherheit und ein ästhetisches Erscheinungsbild. **Nutzen Sie unser umfangreiches Angebot und errichten Ihren eigenen Zaun.**

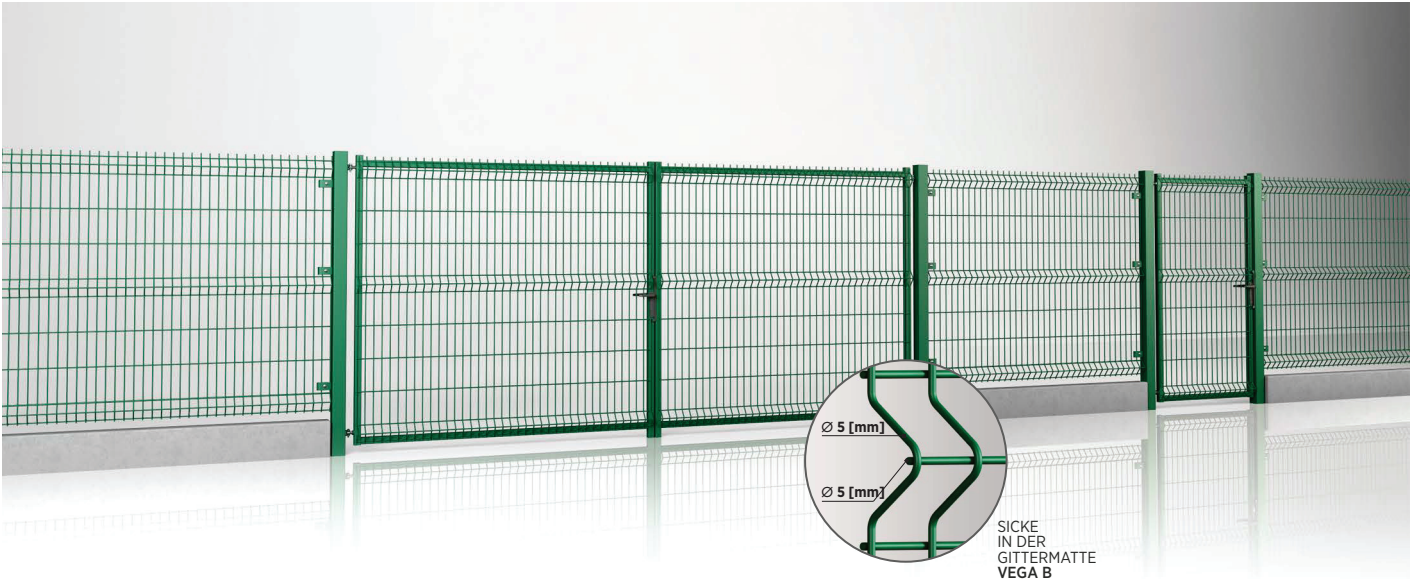

Systemzaun mit MODEST Tor und Pforte, Füllung aus VEGA B Gittermatten



Systemzaun mit Schiebetor PI 130, Füllung aus VEGA B Gittermatten

VEGA B/01.2017/DE

WIŚNIEWSKI
TORE | TÜREN | ZAUNSYSTEME

WIŚNIEWSKI Sp. z o.o. S.K.A.
PL 33-311 Wielogłowy 153
Tel. +48 18 44 77 111
Fax +48 18 44 77 110
www.wisniowski.pl
N = 49° 40' 10" | E = 20° 41' 12"

Lassen Sie sich inspirieren!
Lernen Sie auch andere Lösungen der Marke WIŚNIEWSKI kennen!

